

SERRA: DAS KOMPLETTSYSTEM FÜR IHR BAD

Serra: le système complet
pour votre salle de bains.
www.loosli.swiss



LOOSLI

IMPRESSUM

Foto Loosli Badmöbel AG

Grafik Loosli Badmöbel AG



Bei Loosli erwartet Sie das
Unkonventionelle, das Einzig-
artige, das Persönliche.

Ce qui vous attend chez Loosli,
c'est le nonconventionnel,
l'unique, le personnel.

Wir sind mehr als Handwerker*innen – wir sind Traumverwirklicher*innen. Alles rund um Badmöbel und Spiegelelemente realisieren wir massgeschneidert ab Losgrösse 1. Das ist mutig und innovativ und funktioniert bereits seit 1956. Unsere Leidenschaft für Qualität und Design steht im Dialog mit Ihren Wünschen. Lernen Sie auf den folgenden Seiten unser Komplettsystem Serra kennen. Willkommen bei Loosli Badmöbel AG in Wyssachen.

Nous sommes bien plus que des artisans: nous sommes des exauceurs de rêve. Nous réalisons sur mesure tout ce qui touche aux meubles de salle de bains et aux éléments à miroir à partir d'une quantité minimale de 1 unité. Cette approche courageuse et innovante fonctionne déjà depuis 1956. Notre passion pour la qualité et le design entretient un dialogue avec vos souhaits. Sur les pages suivantes, faites connaissance de notre système complet Serra. Soyez les bienvenus chez Loosli Badmöbel AG à Wyssachen!

Matthias Loosli
CEO

IHR MÖBEL ENTSTEHT BEI UNS.
C'EST CHEZ NOUS QUE VOTRE MEUBLE PREND FORME.





Massgefertigte Möbel abgestimmt auf Ihre Raumverhältnisse.

Des meubles fabriqués sur mesure en fonction de l'espace.



Die Farbpaletten RAL & NCS stehen Ihnen zur Auswahl.

Les nuanciers RAL & NCS sont à votre disposition.



Montage kann auf Wunsch durch uns erfolgen.

Sur demande, nous pouvons nous charger du montage.



Für Serviceleistungen sind wir in der ganzen Schweiz unterwegs.

Nous nous déplaçons dans toute la Suisse pour vous fournir nos services.



Alle Möbel stammen aus unserer nachhaltigen Produktion.

Tous les meubles sont issus de notre production durable.



Vielfältige Materialauswahl für jeden Geschmack.

Un choix de matériaux varié pour tous les goûts.



Eine optische Nullfuge zwischen Kante und Plattenmaterial.

Un joint invisible entre le chant et le matériau du panneau.



Weniger Stromverbrauch und eine längere Lebensdauer.

Consommation électrique réduite et durée de vie plus longue.



Ihr Möbel wird bei uns im Emmental produziert.

Votre meuble est fabriqué chez nous, dans l'Emmental.

VORTEILE VON SERRA

LES AVANTAGES DE SERRA

Serra ist ein Badmöbel-Programm für anspruchsvolle Individualisten. Diese Schweizer Qualitätsprodukte werden aus hochwertigen Materialien nach Mass vorgefertigt. Den Gestaltungsmöglichkeiten sind praktisch keine Grenzen gesetzt und eine kurze Umbauzeit ist garantiert. Die Möbel überzeugen durch eine optimale Platzausnutzung und sind ein wahres Wunder an praktischem Stauraum. Die stilvollen Formen verleihen jedem Bad ein modernes Design.

Serra est un programme de meuble de salle de bains conçu pour les individualistes exigeants. Ces produits de qualité sont préfabriqués sur mesure à partir de matériaux haut de gamme. Les possibilités de personnalisation sont quasiment illimitées et nous garantissons des temps de transformation court. Les meubles se distinguent par une exploitation optimale de l'espace et réalisent de véritables miracles en termes de rangement pratique. Leur design élégant confère à chaque salle de bains une touche moderne.

- ✔ **Schnelligkeit:** Kurze Umbauzeiten, dank Vorfertigung von Elementen und Verkleidungen inkl. Möbel.
Rapidité: délais de transformation courts grâce à la préfabrication des éléments et des revêtements ainsi que des meubles.
- ✔ **Kurzer Nutzungsunterbruch:** Mehrwert für Mietobjekte.
Interruption minimale de l'utilisation: valeur ajoutée pour les biens locatifs.
- ✔ **Preis-Leistung:** Sehr attraktiv im Vergleich mit herkömmlichen Sanierungen.
Rapport qualité prix: très attrayant par comparaison avec des rénovations traditionnelles.
- ✔ **Clevere Raumnutzung:** Leitungsführung im Sockel, dadurch Platzgewinn gegenüber konventionellen Systemen.
Utilisation intelligente de l'espace: cheminement des conduites dans le socle permettant de gagner de la place par rapport aux systèmes traditionnels.
- ✔ **Massvariabilität:** Optimale Anpassung der Anlagen auch in kleinen Grundrissen.
Variabilité dimensionnelle: adaptation optimale des installations, même dans de petits espaces.
- ✔ **Platzwunder:** Wertvoller Stauraum und viel Abstellfläche.
Exploitation optimale de l'espace: précieux espaces et grandes surfaces de rangement.
- ✔ **Hochwertige Materialien:** Wasserbeständige Ausführungen mit einfacher Reinigung.
Des matériaux haut de gamme: finitions étanches faciles à entretenir.
- ✔ **Dienstleistungen:** Unterstützung von der Planung über die Montage bis zu Servicearbeiten.
Services: assistance disponible de la planification aux travaux de service après-vente en passant par le montage.
- ✔ **Systemgarantie:** Ersatzteile durch Produzent gewährleistet.
Garantie système: disponibilité des pièces détachées garantie par le fabricant.

KONVENTIONELLES BAD CONCEPTION CLASSIQUE

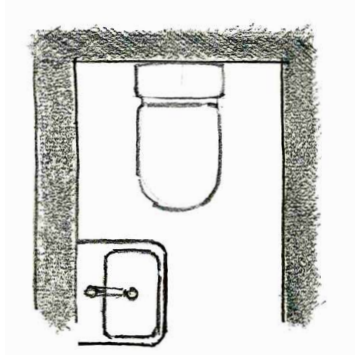

klassisches Separat-WC
WC séparé classique

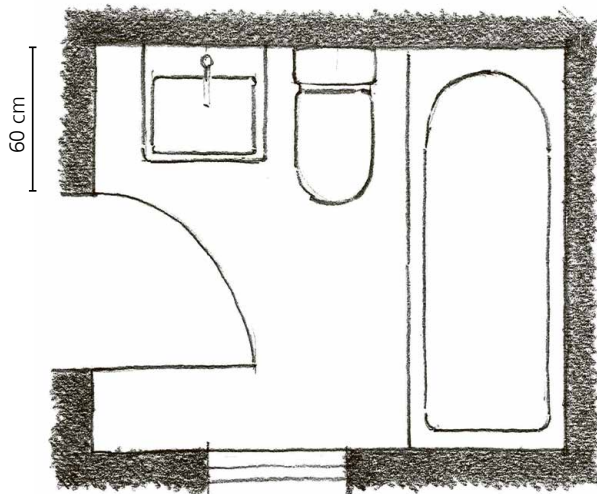

klassische Badgestaltung
Design classique de salle de bains

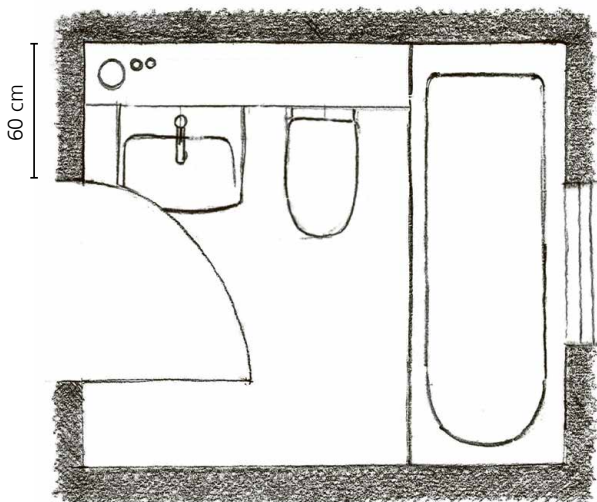

Trockenbau-Installationssysteme
Systèmes d'installation en construction sèche

SYSTEM SERRA LE NOUVEAU SYSTÈME SERRA

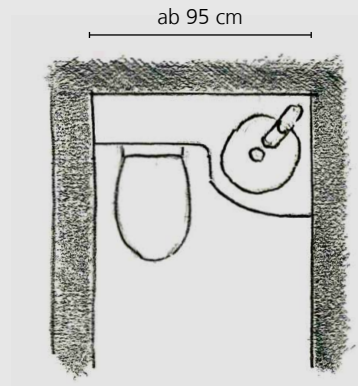

Kompakte Lösung mit Serra Mini
Solution compacte avec Serra Mini

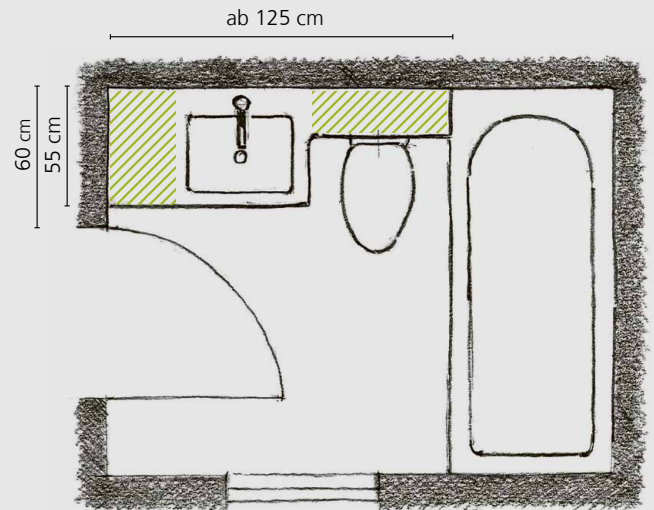

zusätzliche Ablageflächen & Stauraum
Surfaces de rangement et espaces supplémentaires

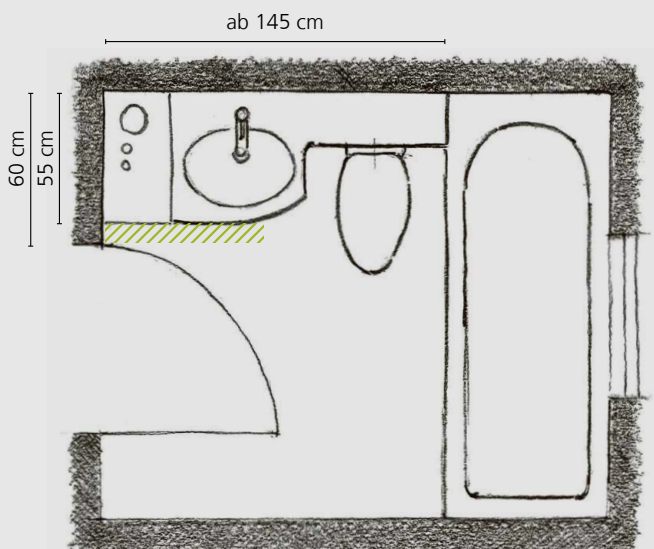

platzsparendes Serra Komplettsystem
Système Serra complet peu encombrant

SERRA RITOM





Serra Ritom zeichnet sich durch seine zurückhaltende Gestaltung und gradlinige Form aus. Unabhängig ob Sie viel oder wenig Platz zur Verfügung haben. Mit Serra Ritom lassen sich Ihre Wünsche nach einem Möbel mit Linie umsetzen.

Serra Ritom se distingue par son design discret et sa forme rectiligne. Que vous disposiez de beaucoup ou de peu de place: La gamme Serra Ritom vous permet de réaliser vos souhaits.



SERRA RITOM STYLE SERRA RITOM LINE



Mit der Ausführung Serra Ritom haben Sie die Möglichkeit einen gradlinigen Möbeltypen zu gestalten. Serra Ritom gibt es in drei Ausführungsvarianten: Mit Griff, mit einer mittigen Griffleiste als Line und zwei oder einer obenliegenden Griffleisten als Style. Die WC-Rückwand gibt es in diversen Ausführungen, wie Kunstharz in diversen Decors oder zum Plätteln.

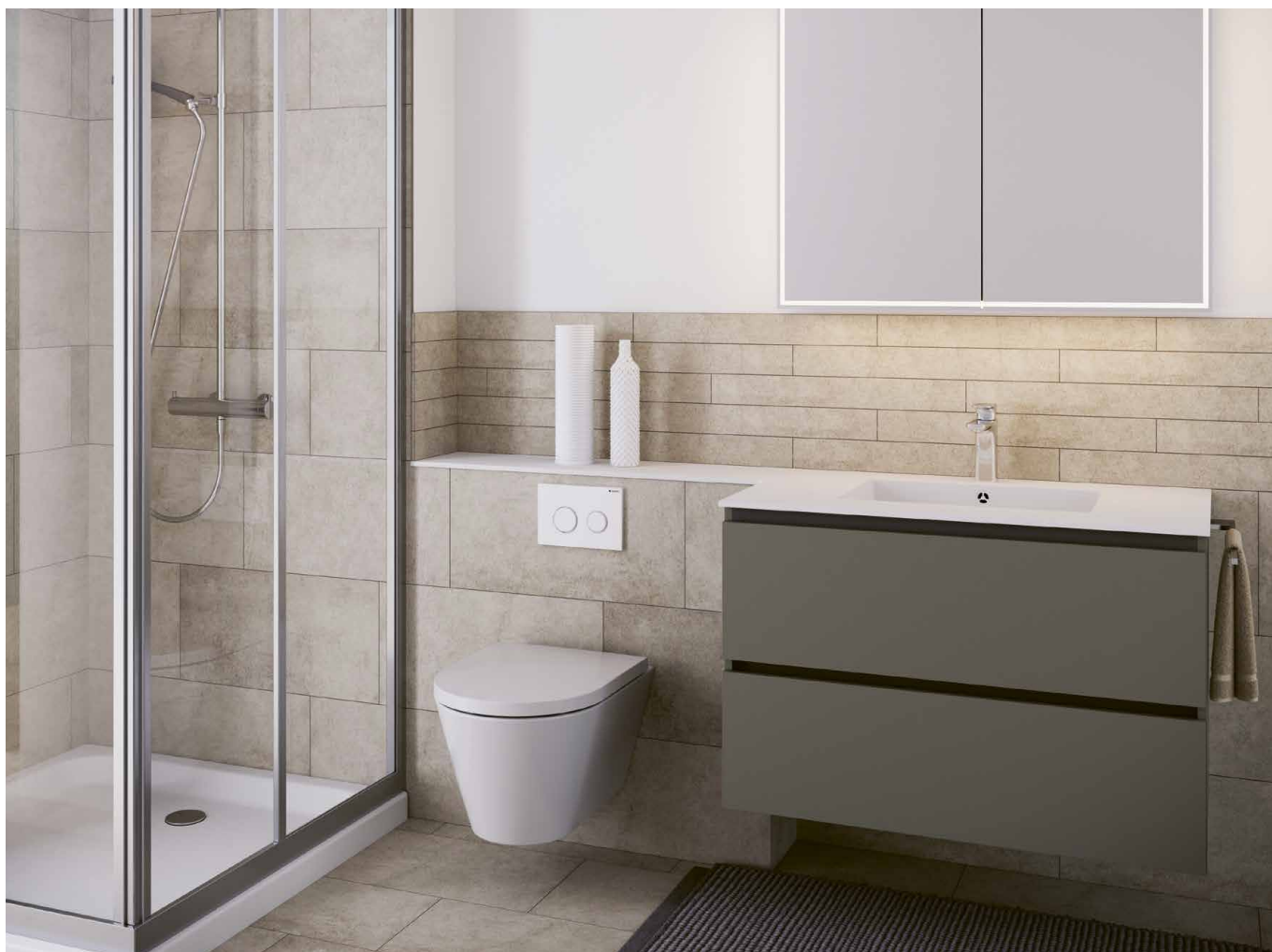

Avec le modèle Serra Ritom, vous avez la possibilité de créer un type de meuble rectiligne. Serra Ritom existe en trois finitions: avec poignée, liste décor centrale sur le modèle Line et une ou deux listes décor dans la partie haute sur le modèle Style. Le panneau arrière des toilettes est proposé en différentes finitions, par exemple en stratifié dans différents décors ou à carrelé.

SERRA VERBINDET SCHÖNHEIT & DAUERHAFTIGKEIT WIE UNSERE BERGE.
COMME NOS MONTAGNES, SERRA CONJUGUE BEAUTÉ ET DURABILITÉ.



Das Komplettsystem Serra wurde so konzipiert, dass der Platz in Ihrem Bad intelligent und platzsparend genutzt werden kann. Ein Schweizer Produkt für die Schweiz, vielfältig, durchdacht und einfach schön.



Le système complet Serra a été conçu pour permettre une utilisation intelligente et peu encombrante de votre salle de bains. Un produit suisse pour la Suisse, varié, bien pensé et tout simplement beau.

SERRA CALDERA

Besonders in Badezimmern mit beschränktem Platz ist man um jeden Zentimeter an gewonnenem Raum dankbar. Darum haben wir diesen Möbeltypen mit einer zum WC hin gerundeten Türe ausgestattet. Ergänzend zu den Türen gibt es auch schmale Elemente mit Schubladen. Die Ausführung Mini ist für das enge Separat-WC ein echter Problemlöser.



Particulièrement dans des salles de bains à espace restreint, chaque centimètre gagné est précieux. C'est pourquoi nous avons équipé ce type de meuble d'une porte arrondie vers les toilettes. Outre les éléments avec portes, il existe aussi des éléments étroits avec tiroirs. La version Mini est une véritable solution aux problèmes d'espace dans les petits WC séparés.



SERRA PRATO





Serra Prato ist eine Ergänzung der beiden Komplettsysteme mit Möbel. Nebst der Montage des WC, haben wir auch die Montage eines Möbels aus unserem vielfältigen Programm gelöst. Dieses Vorwandelement gibt es in unzähligen Farb – und Materialvarianten passend zu den Möbeln aus unserem Haus.



Serra Prato constitue une extension des deux systèmes complets avec meubles. Outre le montage des toilettes, nous avons aussi trouvé une solution pour poser un meuble issu de notre large gamme de produits. Ce système de bâtisupport existe dans d'innombrables variantes de couleur et matériaux en harmonie avec les meubles de notre catalogue.

EIN BLICK HINTER DIE KULISSEN UN REGARD DERRIÈRE LES COULISSES

Das nach Kundenwunsch vorgefertigte Serra Installationselement wird einfach vor die bestehende Wand montiert, dadurch entfallen aufwändige Spitzarbeiten. Die vorbereiteten Leitungen werden ganz einfach an die Steigleitungen im Objekt angeschlossen. Das fertig zusammengebaute Möbelement kann anschliessend an einem Stück vor das Installationselement montiert werden. Durch diese kompakte Bauweise gewinnen Sie bis 20 cm Platz in der Tiefe im Vergleich zu konventionellen raumhohen Systemen. Zudem kann das Bad bereits vor der den Plattenarbeiten wieder in Betrieb genommen werden. Diese Punkte sind gerade bei der Sanierung von bewohnten Wohnungen essentiell.

L'élément d'installation Serra préfabriqué selon les souhaits du client est simplement posé devant le mur existant, ce qui évite les fastidieux travaux au burin. Les conduites préparées sont simplement raccordées aux colonnes montantes du bâtiment. L'élément de meuble assemblé peut ensuite être posé d'un seul tenant devant l'élément d'installation. Cette construction compacte vous permet de gagner jusqu'à 20 cm de place en profondeur par comparaison avec des systèmes traditionnels à hauteur de plafond. De plus, la salle de bains peut déjà être remise en service avant la pose du carrelage. Ces points sont essentiels, particulièrement en cas de rénovation d'appartements habités.

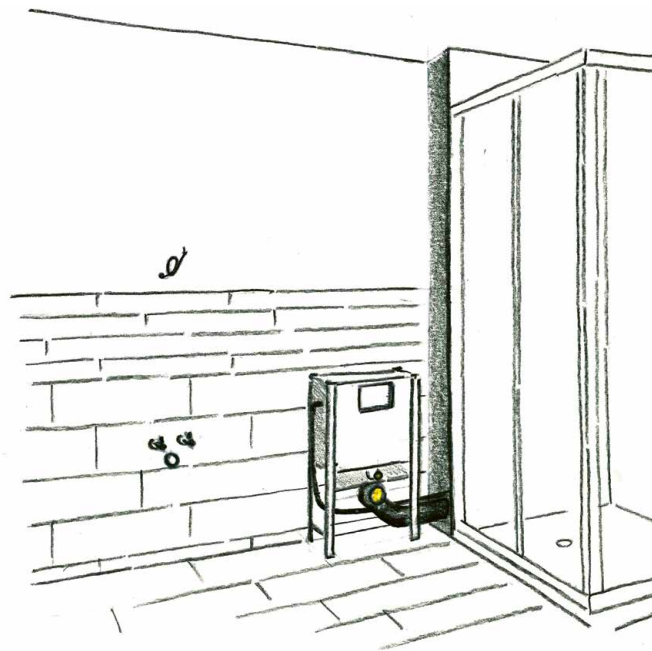

Version mit konventionellen Wasseranschlüssen
Version avec raccords d'eau traditionnels

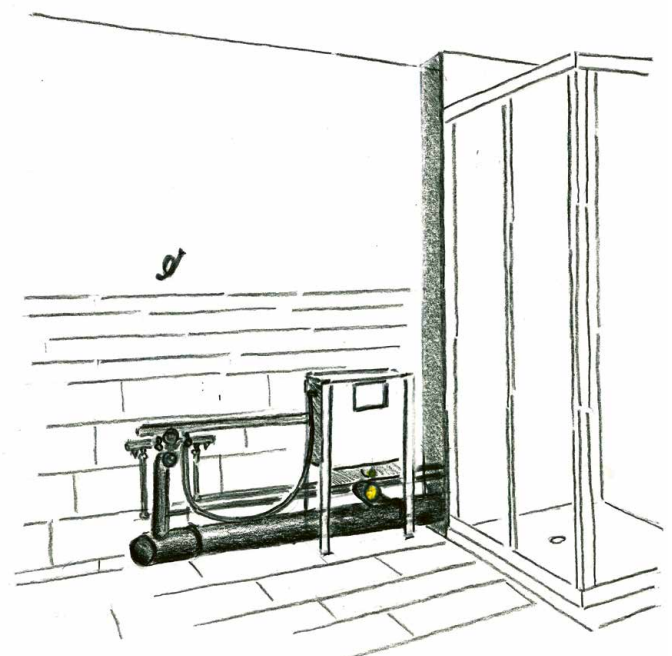

Version mit den Wasseranschlüssen am Sanitärrahmen
Version avec raccords d'eau sur le cadre sanitaire

MONTAGEABLAUF

DÉROULEMENT DU MONTAGE

Einfacher geht's nicht mehr:

1. Rahmenmontage an der Wand und Verbinden der Anschlüsse
2. Möbelement zusammengebaut oder in Einzelteile einbringen.
3. Montage Möbelement, Leitungen bleiben auch später einfach zugänglich
4. Auflegen und befestigen der Abdeckung mit Becken.

On ne peut pas faire plus simple:

1. Montage sur cadre au mur et branchement des raccords.
2. Élément de meuble assemblé ou mis en place par pièces.
3. Montage de l'élément de meuble, les conduites resteront ultérieurement facilement accessibles.
4. Montage et fixation du plan de travail avec lavabo.

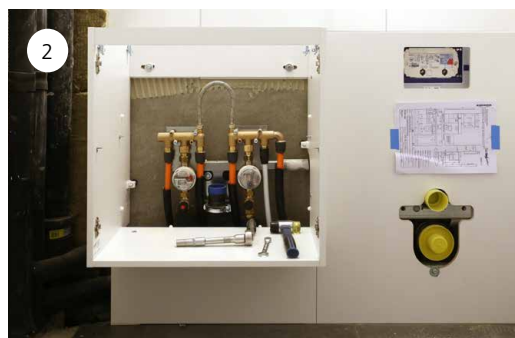
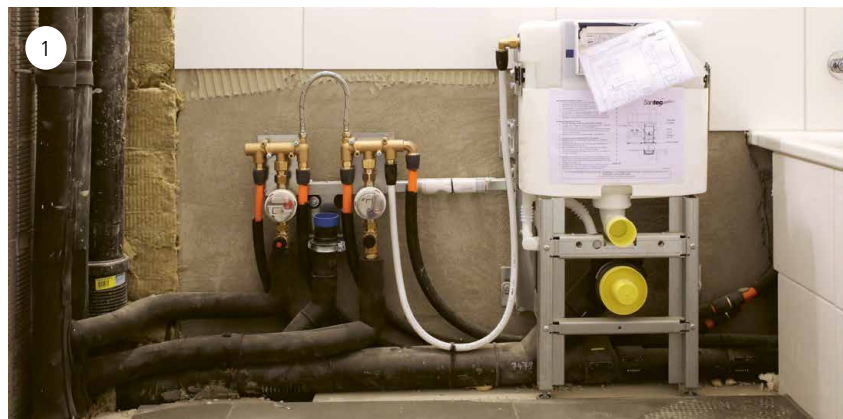

ÜBERSICHT PROGRAMM SERRA

APERÇU GAMME SERRA

Jede Anlage wird auftragsbezogen auf die bestehenden Grundrisse exakt nach Mass angefertigt, dies ergibt eine optimale Platzausnutzung – auch bei kleinen Nasszellen.

Chaque installation est fabriquée sur commande sur mesure et en fonction des plans existants, ce qui garantit une utilisation optimale de l'espace – même dans les petites salles d'eau.

SERRA RITOM (MIT GRIFF | AVEC POIGNÉE)

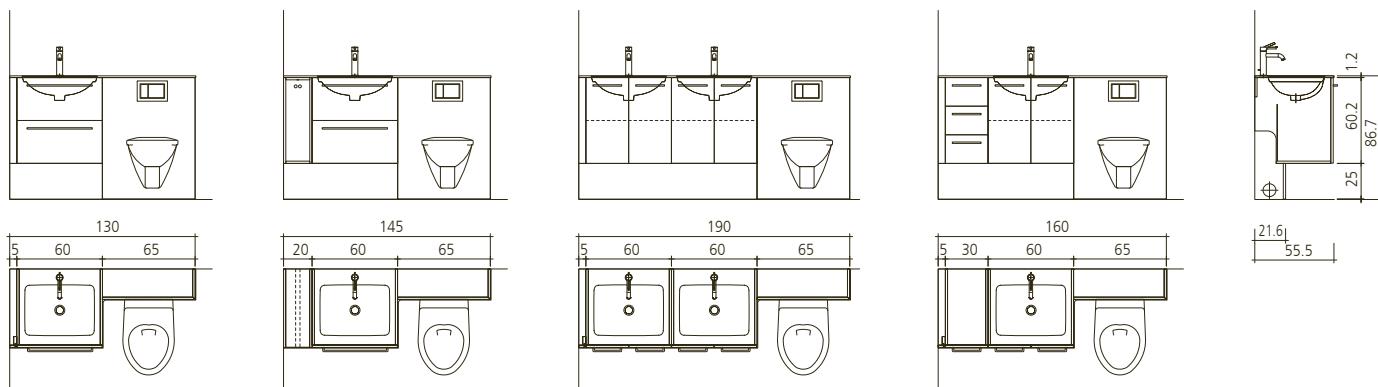

SERRA RITOM LINE / STYLE (GRIFFLOS | SANS POIGNÉE)

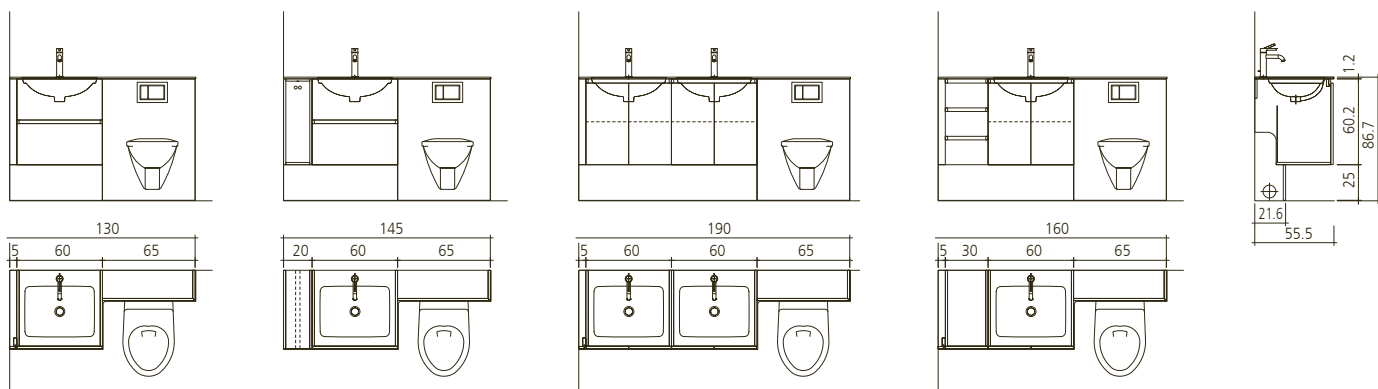

SERRA CALDERA (MIT GRIFF | AVEC POIGNÉE)

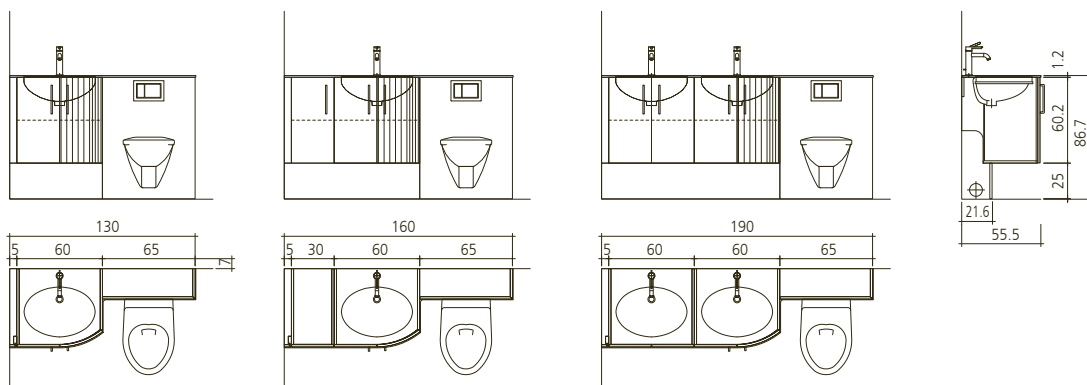

SERRA PRATO

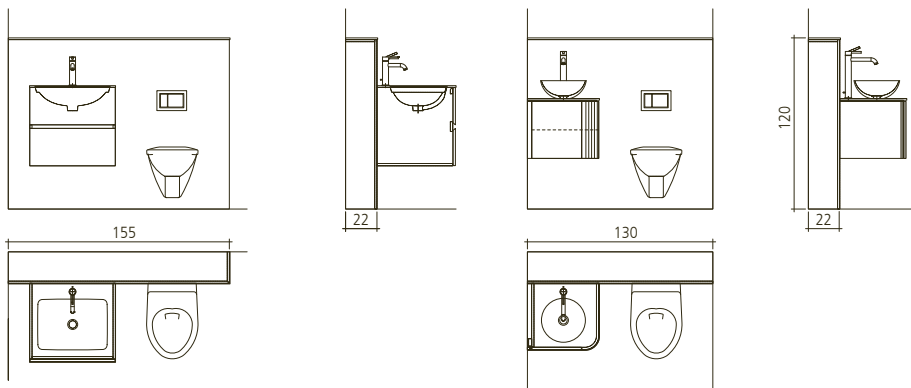

SERRA RITOM / CALDERA MINI (SEPARAT-WC-LÖSUNGEN | SOLUTIONS POUR WC SÉPARÉ)

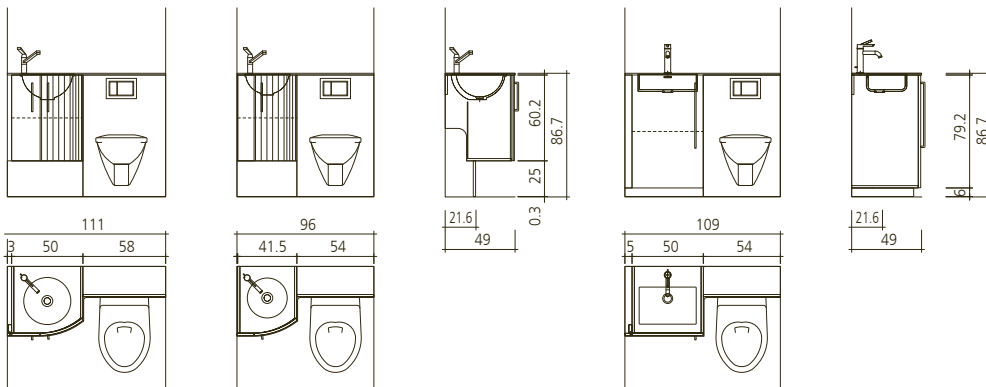

ANORDNUNGSBEISPIELE STEIGSTRANG | EXEMPLES D'AGENCEMENT DE LA COLONNE MONTANTE

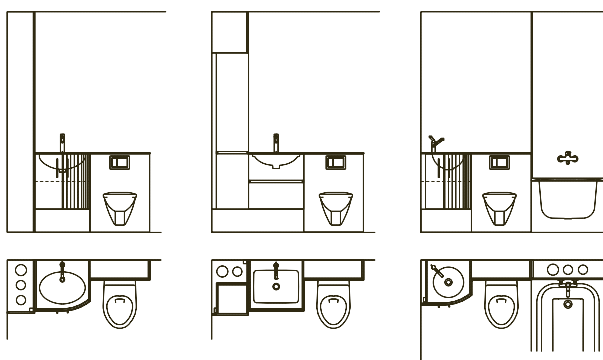

DAFÜR STEHT LOOSLI

L'ENGAGEMENT DE LOOSLI



NACHHALTIGKEIT

Mit unseren Solaranlagen auf dem Firmendach können wir unseren Energiebedarf an Strom übers Jahr gerechnet zu 100% abdecken. Dabei ist Nachhaltigkeit für uns weit mehr als Solarenergie. Es ist uns gelungen, eine ganzheitliche Philosophie der Nachhaltigkeit und Kreislaufwirtschaft zu etablieren.



SWISS MADE

Wir produzieren alle unsere Produkte in Wyssachen, im Herzen der Schweiz. Die regionale Verankerung ist unser Bekenntnis zu Qualität und Nachhaltigkeit. An unserem Standort in einem 1200-Seelendorf sehen Sie, dass Swissness und Modernität Hand in Hand gehen.



INDIVIDUALITÄT

Alles rund um Küchen, Bäder und Innenausbau realisieren wir massgeschneidert ab Losgrösse 1. Das ist mutig und innovativ und funktioniert bereits seit 1956. Unsere Leidenschaft für Qualität und Design steht im Dialog mit Ihren Wünschen.



FAMILIENBETRIEB

Als Familienbetrieb in dritter Generation haben wir es geschafft, handwerkliche Tradition mit moderner Technologie zu verbinden. Die Investition in Lernende sehen wir als wichtigen Beitrag für die Zukunft unserer Branche, deshalb bieten wir jedes Jahr Lehrstellen an: Kauffrau / Kaufmann EFZ, Schreiner*in EFZ sowie Schreiner*in EBA.

Offene Stellen entdecken Sie hier:

www.loosli.swiss/jobs

DURABILITÉ

Nos systèmes solaires installés sur le toit de l'entreprise nous permettent de couvrir à 100% nos besoins en électricité tout au long de l'année. Pour nous, la durabilité dépasse largement le simple recours à l'énergie solaire. Nous sommes parvenus à établir une philosophie holistique de durabilité et d'économie circulaire.

SWISS MADE

Nous fabriquons tous nos produits à Wyssachen, au cœur de la Suisse. L'ancrage régional est notre engagement envers la qualité et la durabilité. Sur notre site situé dans un village de 1 200 âmes, vous pouvez voir que la suisse va de pair avec la modernité.

INDIVIDUALITÉ

Nous réalisons tout ce qui concerne les cuisines, les salles de bains et les aménagements intérieurs sur mesure à partir d'une quantité minimale de 1 unité. C'est courageux et innovant et fonctionne déjà depuis 1956. Notre passion pour la qualité et le design entretient un dialogue avec vos souhaits.

ENTREPRISE FAMILIALE

En tant qu'entreprise familiale de troisième génération, nous sommes parvenus à combiner tradition artisanale et technologie moderne. Nous considérons que l'investissement dans des apprentis constitue une contribution importante pour l'avenir de notre branche, c'est pourquoi, chaque année, nous proposons des places d'apprentissage: Employé(e) de commerce CFC, menuisier(ère) CFC et menuisier(ère) AFP.

Découvrez ici les postes vacants:

www.loosli.swiss/jobs

Sie würden gerne mehr über unser Komplettsystem erfahren?

Mehr Informationen unter www.loosli.swiss

Vous aimeriez en savoir plus sur notre système complet ?

Vous trouverez de plus amples
informations sur www.loosli.swiss

Loosli Badmöbel AG
Gewerbstrasse 122v
4954 Wyssachen

062 957 10 40
info@loosli.swiss
www.loosli.swiss



LOOSLI

Loosli Badmöbel AG
Gewerbestrasse 122v
4954 Wüssachen

062 957 10 40
info@loosli.swiss
www.loosli.swiss

